

SWE 20F

MINI-KOTRÓGÉP

**SUNWARD INTELLIGENT EQUIPMENT CO.,LTD.**

Add: Sunward Intelligent Industrial Park, Xingsha, Changsha, 410100, China.

Tel: (0086-731) 83572 828 E-mail: international@sunward.com.cn

Web: www.sunward.com.cn

SUNWARD EUROPE HEAVY INDUSTRY N.V

Add:Nijverheidsark 3,3580

Beringen,Belgium

Tel:(0032-011)434666

E_mail:eu@sunward.cc

Please read the maunal book and maintenance book before operation, changes are periodically added to the information, and Sunward may change the products or services described in this book at any time without announcement. All rights of this manual book reserve to Sunward. SUNWARD Internal Use Only

SWE 2019-1

Nettó motorteljesítmény: 13.4 kW
Önsúly: 1940/1840 kg



Konfiguráció	Standard	Opció
Fülke	●	
Zárt fülke		●
Törőkalapács-vezérlőkör	●	
Kiegészítő csövek		●
Hidraulikus gyorscsatlakozókör		●



Teleszkópos alváz

Egy egyszerű kar vezérli az alváz szélességét, 990 mm-től 1360 mm-ig, a stabil működésért.

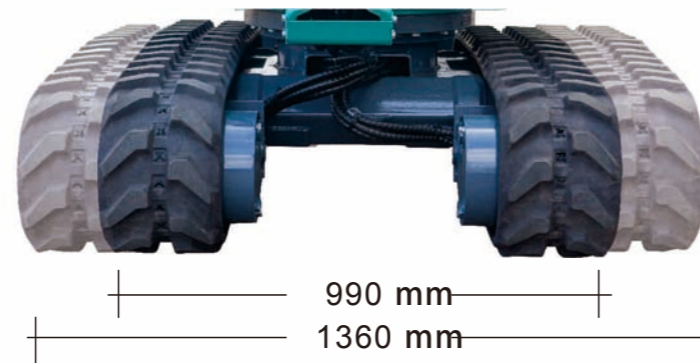

Kitűnő teljesítmény

Yanmar motor

Alacsony zaj és vibráció; népszerű a kompakt motorok között, fő elemei könnyen karbantarthatók.

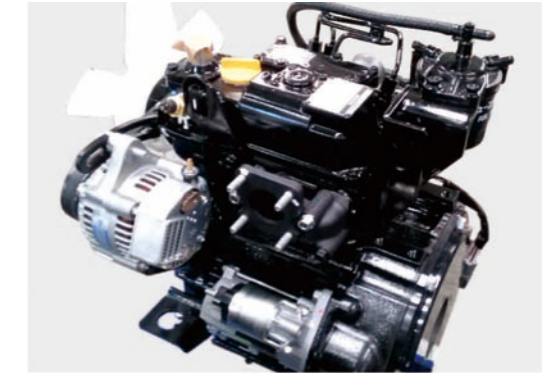

Menetelés-vezérlés

A pontos menetelésért, működésért.



Automata sebességváltás menetléskor

Alacsony és nagy sebesség automata váltása; nagy sebességű menetléskor alacsony fordulatszám, nagy nyomaték.



Könnyen szállítható



Kényelmes fülke



Kényelmes munkakörnyezet

Több hely, jobb kilátás a nagy szélvédőnek és napfénytetőnek köszönhetően; továbbá lebegő rázkódáscsillapítóval ellátott, minőségi ülés, rádió, pohártartó, fülkelámpa biztosítják a komfortos kezelési élményt.

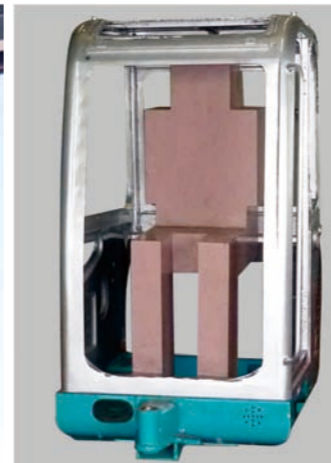

Biztonságos kezelőtér

Fops/Tops biztonsági tanúsítványú, kerettel erősített fülke, szabályszerű védelmi mechanizmus az első szélvédőn, rejtett biztonsági öv, ablaktörő kalapács a kezelő biztonságáért.



Könyven érthető és kezelhető kijelző

- Kijelzőelemek**
- Hűtővíz hőmérséklet
 - Üzemanyagszint
 - Munkaóraszám
 - Menetelési mód
 - Munkafényszóró
 - Motor figyelmeztető jelzések
 - Olajnyomás
 - Töltésjelző
 - Munkafényszóró
 - Túlmelegedés-jelzés



Könnyen szervizelhető

A motorháztető nagy szögben nyitható, így könnyű a napi karbantartás, szűrőcsere. A bal alsó szerviznyílás révén könnyű a többutas szelep karbantartása, a kabin levétele nélkül. A külső üzemanyagtöltő nyílás könnyíti az újratöltést.

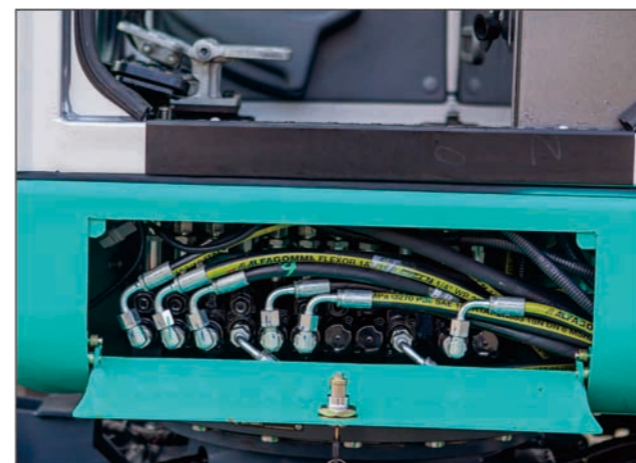

- | | | |
|--------------------------|------------------------------------|--------------------------------|
| A Levegőszűrő | D Nyomásmérő interface | G Finom üzemanyag szűrő |
| B Hidraulikaszűrő | E Elsődleges üzemanyagszűrő | H Olajszűrő |
| C Tágulótartály | F Elektromos olajszivattyú | I Olajtöltő |

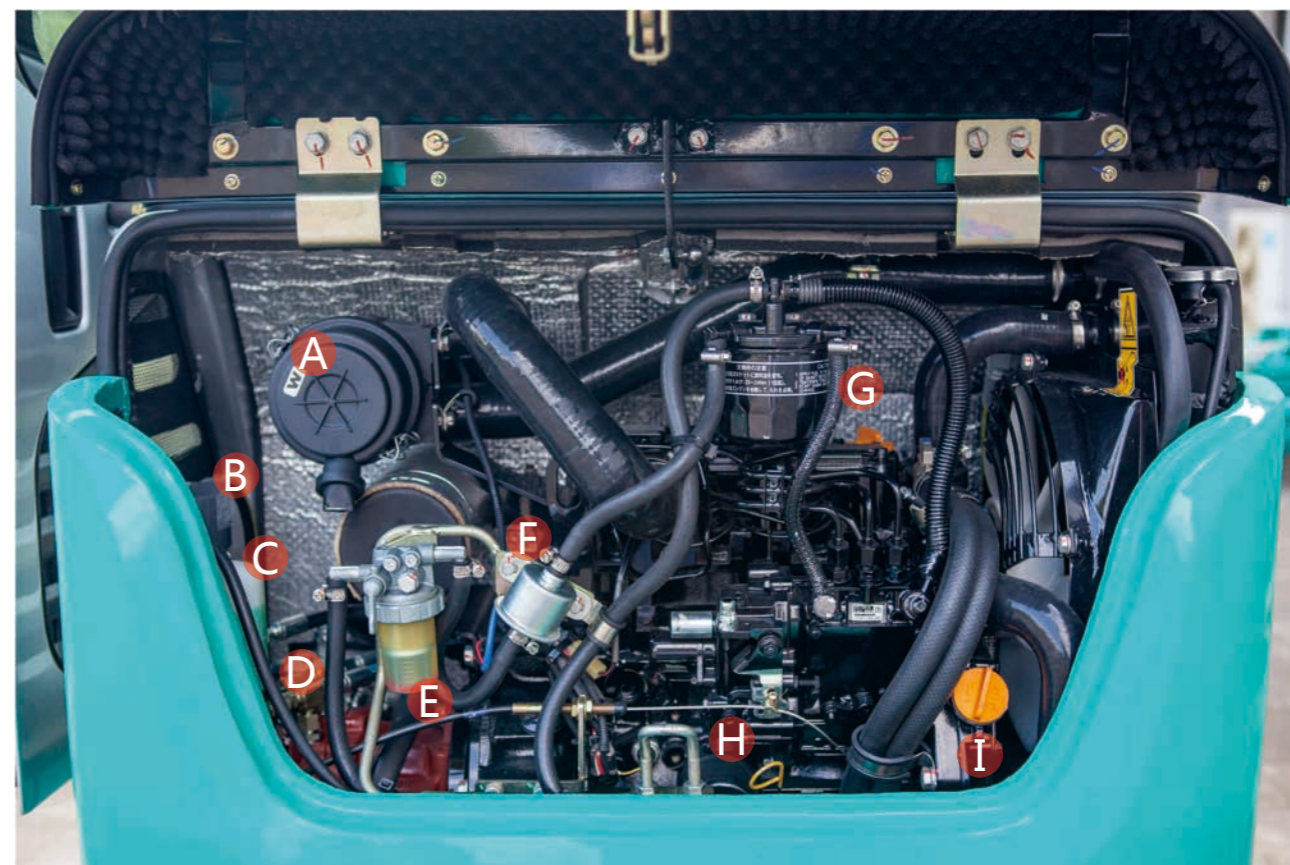

LED munkafényszóró



LED figyelmeztető jelzés



Szerszámoszláda

Felhajtható tolólapát



Acél védőburkolat



**Kiegészítő csövek (standard)
Hidraulikus gyorscsatlakozó
csövek (opció)**



Központi zsírzás

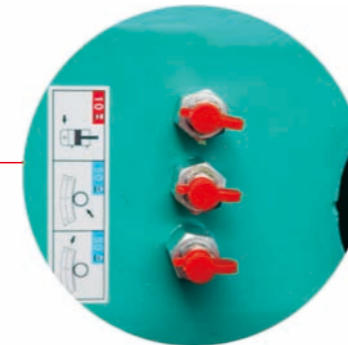

**Öntvény fordított
csatlakozó**

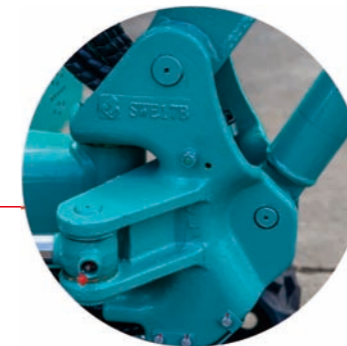

Felszereltség

Az alap- és opcionális felszereltség országoként változó. További információkért lépjen kapcsolatba velünk!

Motor	Fülke
Olajsűrő ●	AM/FM rádió ●
Üzemanyagsűrő ●	Pohártartó ●
Olaj-víz elválasztó ●	Függesztett ülés ●
Légsűrő ●	Fűtés ●
Vízhűtő ●	Motorfüggetlen indítórendszer ●
Generátor tágulótartály ●	Behúzható biztonsági öv ●
Elektromos üzemanyag-szivattyú ●	FOPS/TOPS szerinti fülke ●
Kipufogó ●	FOPS/TOPS szerinti tető ○
Hidraulikus rendszer	Ablakmosó és -törlő ●
Hidraulikus vezérlőrúd ●	Bal-jobb visszapillantó tükör ●
Forgó fékrendszer ●	Szivargyújtó ●
Rögzítőfék-rendszer ●	Első szélvédő biztosító ○
Két sebességű menetelés ●	Munkaeszközök elől
Automata sebességváltó ●	260 mm kanál ○
Lámpák	380 mm kanál ●
Gémlámpa ●	600 mm kanál ○
Első felépítménylámpa ●	1000 mm kanál ○
Fülkevilágítás ●	Törőkalapács csövek ●
Figyelmeztető jelzés ●	Kiegészítő csövek ○
Alvázelemek	Hidraulikus gyorscsatlakozó csövek ○
230 mm gumiheveder ●	
230 mm acélheveder ○	

● Standard felszereltség ○ Opcionális felszereltség

SWE20F műszaki paraméterek			
Fülketípus	Cabin/canopy		
Kanálkapacitás	m ³	0.04	
Kanálszélesség	mm	380	
Önsúly	kg	1940/1840	
Méretek	Teljes hossz	mm	3820
	Teljes magasság	mm	2370
	Teljes szélesség	mm	990
	Talajtávolság	mm	482
Motor	Gyártó	Yanmar	
	Modell	3TNV80F-SSSU	
	Elmozdulás	L	1.267
	Teljesítmény	kW/rpm	13.4/2200
Működési tartományok	Vágási magasság	mm	3770
	Max. rakodási magasság	mm	2720
	Max. ásási mélység	mm	2380
	Max. ásási kinyúlás	mm	4040
	Gém elfordulási szög (b/l)	°	75/50
	Első elfordulási sugár	mm	1565
	Hátsó elfordulási sugár	mm	1120
	Max. ásóerő (segédgém)	kN	9.83
	Max. ásóerő (kanál)	kN	22.7
	Heveder / lánctalp	Típus	gumi
Gumiheveder szélesség		mm	230
Undercarriage	Nyomhossz	mm	1555
	Hossz görgőközépig	mm	1210
	Hossz nyomközépig	mm	760/1130
	Menetelési sebesség (km/h	3.5/230
	Névlegesíthető	deg	30
Lengési sebesség		rpm	10
	Talajnyomás	kpa	30
Dózerméret	Szélesség	mm	990/1360
	Magasság	mm	267
	Emelőkapacitás (magass./mélys)	mm	295/360
Hidraulikaszivattyú	Típus	2 változható nyomású hidraulikaszivattyú, 1 figyelmesszivattyú	
	Átfolyás	L/min	2*21 + 15
	Hidraulikus nyomás	Mpa	22,5 + 18
Fordítómotor	Dugattyús motor		
Menetelő motor	2-sebességű dugattyús motor		
Üzemanyagtartály kapacitás	L	23	
Hidraulikaolaj tartály kapacitás	L	35	

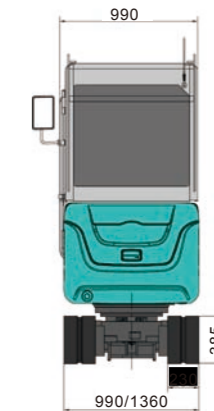
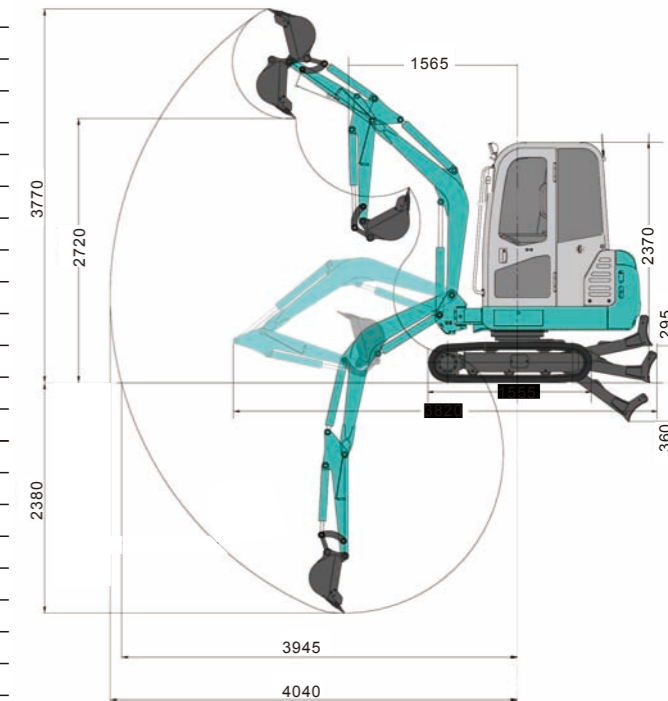

Munkakapacitás:

Emelési magasság	Emelési sugár (MAX.)		Emelési pont (3.0m)		Emelési pont (2.0m)	
	elől (kg)	oldalt (kg)	elől (kg)	oldalt (kg)	elől (kg)	oldalt (kg)
2.0m	260.0*	180.0	250.0*	210.0	-	-
1.50m	280.0*	150.0	310.0*	200.0	470.0*	380.0
0m	300.0*	160.0	360.0*	190.0	670.0*	350.0
-1.0m	330.0*	200.0	-	-	620.0*	340.0

Lábjegyzet:

- A *-gal jelölt kapacitás a hidraulikus kapacitás által limitált és ISO 10567 szabványon alapul. A névleges kapacitások nem haladják meg a hidraulikus kapacitás 87%-át.
- A * nélküli kapacitás a billenő teher által limitált és ISO 10567 szabványon alapul. A névleges kapacitások nem haladják meg a billentési kapacitás 87%-át.
- A kotrókanál, kampó, emelőheveder és egyéb emelő tartozékok nincsenek benne jelen táblázatban.

